

special worldwide
2016 / 2017



Das Werkzeug

Nowości i uzupełnienia

Wydanie w języku polskim

Ważne do 28. 02. 2017



Strzał w dziesiątkę!





178 NK-3

EAN-No. 4000896202799

Skrzynia nasadzana na wózek do 178 N

- Nadaje się do wózka narzędziowego Assistant 178 N
- 3 płaskie szuflady
- 2 uchwyty wbudowane w korpus
- Opcjonalnie: płyta robocza z tworzywa sztucznego odpornego na działanie rozpuszczalników, z wbudowanymi przegródkami, nr HAZET 177-05
- Dostawa bez płyty roboczej i przegródek

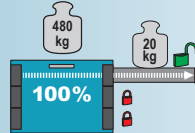
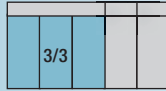

wys. x szer. x gł.:
380 x 706 x 496 mm

Made in Germany

HAZET No.	519 x 348 x 74 mm	kg
178 NK-3	3 x	33.7



178 N-7

EAN-No. 4000896202782

Wózek narzędziowy

- Stabilny uchwyt do przemieszczania wózka zamocowany na stałe do korpusu
- Płyta robocza: tworzywa sztuczne, odporne na działanie rozpuszczalników, z wbudowanymi przegródkami
- Wysokie obrzeże płyty roboczej chroni przed spadaniem przedmiotów
- Duże kółka (125 mm) z łożyskami kulkowymi, łatwe przemieszczanie także przy dużym obciążeniu dynamicznym
- Liczba kółek niekierowanych: 2 (125 mm)
- Liczba kółek kierujących: 2 (125 mm) z podwójnym hamulcem
- Z osłoną przeciwpylową — ochrona łożysk przed zabrudzeniem i włóknami
- Szare, niepozostawiające śladu kółka elastyczne umożliwiają ciche tocenie
- Możliwość indywidualnego mocowania dzięki prostokątnie perforowanym ścianom bocznym, np. do asortymentu haków HAZET grupa artykułu 112, do narzędzi lub innych elementów zawieszanych, jak np. uchwyt do puszek, uchwyt na rolki papieru, kosz na śmieci itd.

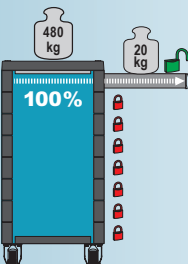
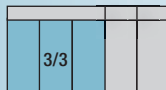

wys. x szer. x gł.:
1035 x 780 x 496 mm

Made in Germany

HAZET No.	519 x 348 x 74 mm	519 x 348 x 159 mm	kg
178 N-7	5 x	2 x	74.1

178 N-10

EAN-No. 4000896202805

Wózek narzędziowy ze skrzynią nasadzoną

- Koncepcja blokady dwustopniowej:
 - blokada centralna, zamykana za pomocą zamka bębnowego z 2 kluczami
 - indywidualna blokada zapobiega niezamierzonemu otwieraniu
 - pełny wysuw dzięki prowadnicy rolkowej
- Bogata oferta wyposażenia dodatkowego



wys. x szer. x gł.:
1410 x 780 x 496 mm

780 mm

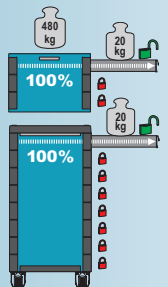

HAZET No.	519 x 348 x 74 mm	519 x 348 x 159 mm	kg
178 N-10	8 x	2 x	107.8

Made in Germany



Wózek narzędziowy z wyposażeniem



Assistant® 178 N-7/147

EAN-No. 4000896205080

147

Assistant
2K-Safety-Insert-System



147 profesjonalnych narzędzi!



wys. x szer. x gł.:
1035 x 780 x 496 mm

Made in Germany

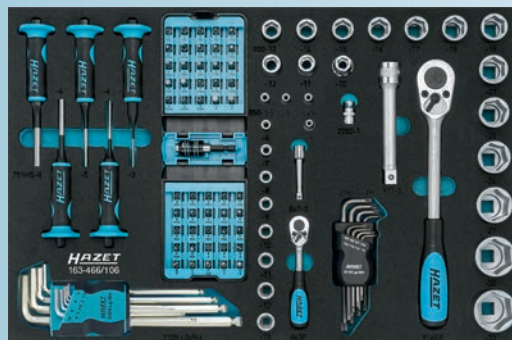

1 Made in Germany



2 Made in Germany

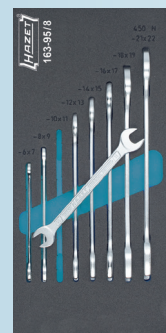

3 Made in Germany



4

- 1 Zestaw narzędzi 163-466/106, 106-częściowy
 - 63 1/4 s4 – 13 mm 123 1/2 s10 – 32 mm
- 2 Zestaw kluczy płasko-oczkowych 163-98/17, 17-częściowy
 - s6–24 mm
- 3 Zestaw kluczy płaskich dwustronnych 163-95/8, 8-częściowy
 - s6 x 7 – 21 x 22 mm
- 4 Zestaw narzędzi 163-330/16, 16-częściowy
 - 0,5 x 3,0 - 0,8 x 4,0 - 1,0 x 5,5 - 1,2 x 6,5 mm
 - PH 1 - PH 2
 - T 10 - T 15 - T 20 - T 25 - T 27 - T 30

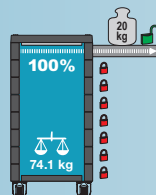

3/3		
-----	--	--





Assistent® 167-3

EAN-No. 4000896205332

Wózek serwisowy

- Elastyczny i stabilny we wszystkich zastosowaniach, 7-krotna regulacja wysokości (środkowa półka), aby umożliwić ustawienie np. kanistra
- Kolejna półka dostępna opcjonalnie
- Mata antypoślizgowa dostępna opcjonalnie
- Stabilna konstrukcja z blachy stalowej, nośność na półkę: 50 kg
- Duże kółka z łożyskami kulkowymi (∅ 100 mm), 2 kółka kierujące z podwójnym hamulcem, 2 kółka niekierowane
- Łatwe przemieszczanie również przy dużym obciążeniu dynamicznym
- Z osłoną przeciwpyłową — ochrona łożysk przed zabrudzeniem i włóknami
- Szare, niepozostawiające śladu kółka elastyczne umożliwiają ciche toczenie
- Stabilny uchwyt do przemieszczania wózka
- Pasuje do wkładów Safety-Insert-System firmy HAZET oraz do organizatorów narzędziowych HAZET

Made in Germany



NOWOŚĆ!

wys. x szer. x gł.:
843 x 819 x 549 mm





Wózek narzędziowy, pojedynczo



(2x)

3/3+		
------	--	--

Niezwykle stabilny

Dostosowany do dwóch wkładek 3/3+
na półkę układanych w poprzek

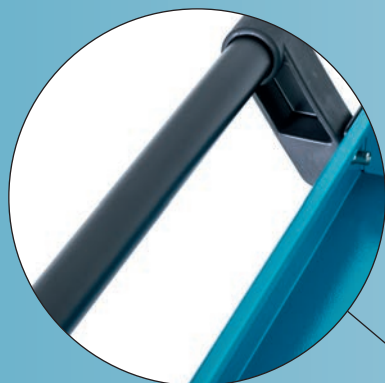

Stabilny uchwyt do
przemieszczania wózka
zamocowany na stałe do
korpusu

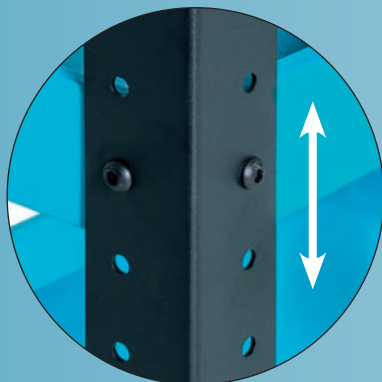

7-krotna regulacja wysokości

2 kółka kierujące
z podwójnym hamulcem



wys. x szer. x gł.:
843 x 819 x 549 mm

2 kółka niekierowane

Lekkobieżne kółka gumowe ciche i o niskim poziomie wibracji!





163-272/32

EAN-No. 4000896181414

Zestaw kluczy nasadowych

12⁵/₈

32



s19 22 mm



123 mm

s 5 6 7 8 10 12 14 mm

T20 T25 T30 T40 T45 T50

s 10 11 12 13 14 15 16 17 18
21 24 27 30 32 mm

Made in Germany



1/3

163-459/15

EAN-No. 4000896204649

Zestaw kluczy nasadowych, wersja długa

12⁵/₈

15



s10 12 13 14 15 16 17 18
19 21 22 24 27 30 32 mm

Made in Germany



1/3

163-463/15

EAN-No. 4000896205066

Zestaw kluczy nasadowych do kluczy uderowych

12⁵/₈

15



s17 19 21 22 24 27 mm

s17 19 21 22 24 27 mm



Made in Germany



1/3

163-460/7

EAN-No. 4000896204939

Zestaw kluczy nasadowych trzpieniowych XZN

10 3/8

7

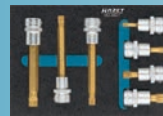

s5 6 8 10 mm

s6 8 10 mm

Made in Germany



1/9

163-426/4

EAN-No. 4000896202621

Zestaw pilników

4



Made in Germany



1/3

163-465/8

EAN-No. 4000896205073

Zestaw szczypiec

8

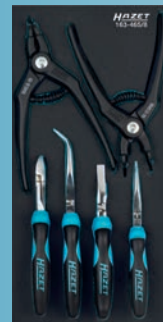

1x Form A 19 – 60 mm, 1x Form B 19 – 60 mm

1x Form C 19 – 60 mm, 1x Form D 19 – 60 mm

160 mm

170 mm

165 mm

200 mm

Made in Germany



1/3



163-425/3

EAN-No. 4000896202614

Zestaw szczypiec do opasek

3 NOWOŚCI



Made in Germany

1/3			
-----	--	--	--



163-464/3

EAN-No. 4000896205059

Zestaw młotków

3 NOWOŚCI

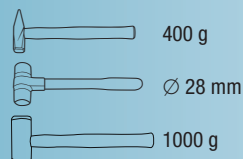

Made in Germany

1/3			
-----	--	--	--

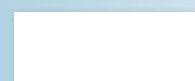

163-461/5

EAN-No. 4000896204625

Zestaw elastycznych kluczy nasadowych z profilem 6-kątnym

5 NOWOŚCI



Made in Germany

1/3			
-----	--	--	--



163-462/5

EAN-No. 4000896204663

Zestaw kluczy płaskich nasadowych

14 x 18 5 NOWOŚCI



s17 19 22 24 27 mm

Made in Germany

1/9			
-----	--	--	--

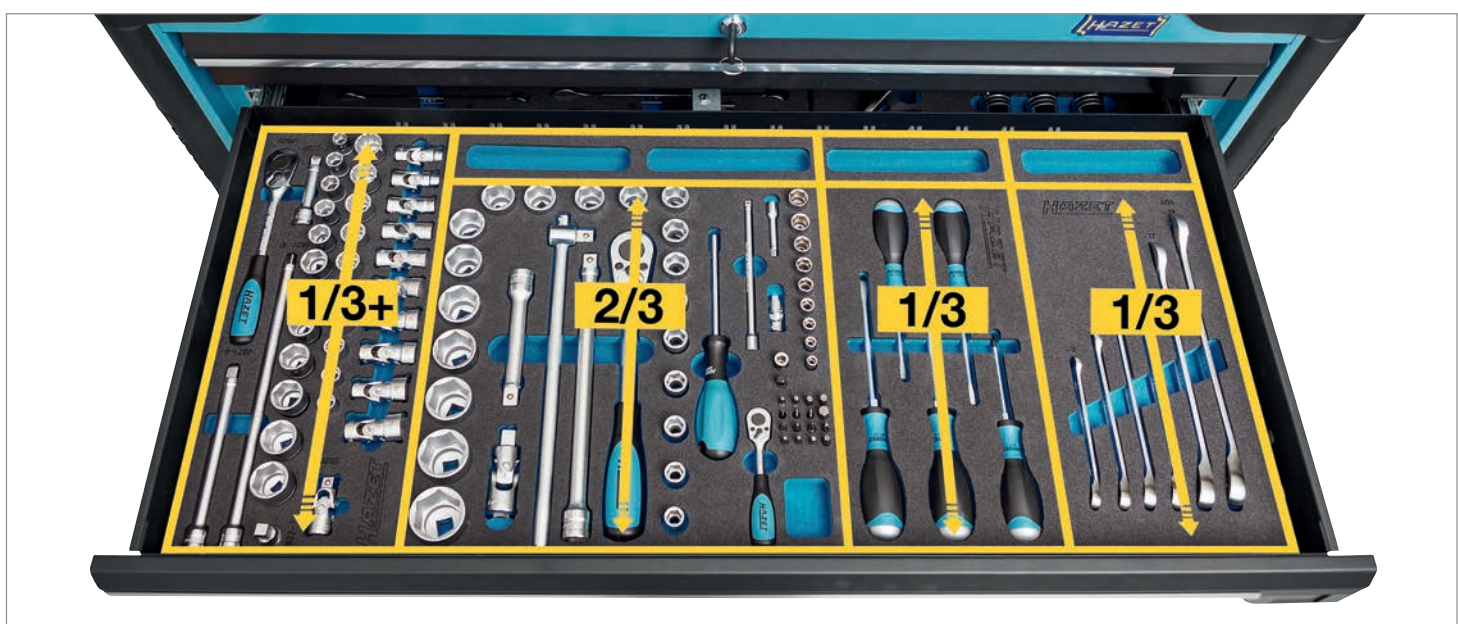
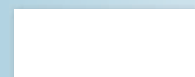



853-4

EAN-No. 4000896186389

Zestaw kluczy nasadowych

- wys. 56 x szer. 340 x gł. 190 mm
- 0,7 kg



1/9			
-----	--	--	--

1 x		12.5 1/2	863 P
8 x		6.3 1/4	s 6 7 8 9 10 11 12 13 mm
2 x		6.3 1/4	25 101.5 mm
1 x			□ 6.3 = 1/4" ○ 6.3 = 1/4"
1 x			8 mm
3 x			PH 1 PH 2 PH 3
5 x			s 3 4 5 6 8 mm
7 x			T10 T15 T20 T25 T27 T30 T40

Zawartość zestawu:



Made in Germany

958/7

EAN-No. 4000896204595

Zestaw adapterów

- Z zabezpieczeniem kulkowym
- Dostawa w opakowaniu skręcany HAZET



1058-2
12.5 1/2



20 3/4

958-1
20 3/4



12.5 1/2

8858-1
12.5 1/2



10 3/8

12.5 1/2 12.5 1/2 20 3/4 20 3/4
10 3/8 10 3/8 6.3 1/4 6.3 1/4

6.3 1/4

7



958-2
10 3/8



12.5 1/2

858-1
10 3/8



6.3 1/4

8858-2
6.3 1/4



10 3/8

2250-1
6.3 1/4



6.3 1/4

Made in Germany



810/6

EAN-No. 4000896058808

Zestaw wkrętaków

Siła



Szybkość



810T/6

EAN-No. 4000896204304

Zestaw wkrętaków TORX®

Siła



Szybkość

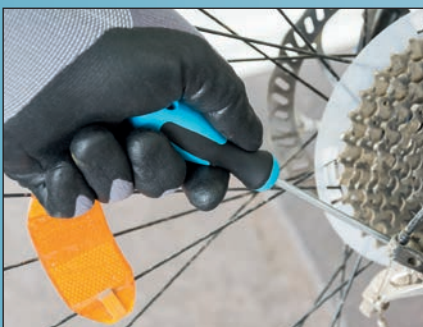

6



Otwór do zawieszania



Chromowane na mat

Czernione

4 x		0,5 x 3,0	0,8 x 4,0	1,0 x 5,5	1,2 x 6,5 mm
2 x		PH1	PH2		



6



Otwór do zawieszania



Chromowane na mat

Czernione

6 x		T10	T15	T20	T25	T27	T30
-----	--	-----	-----	-----	-----	-----	-----



9010 T

EAN-No. 4000896203611

Klucz udarowy

- Niezwykle mocny i poręczny klucz udarowy o momencie przy odkręcaniu 108 Nm
- Do szybkich robót w ograniczonych przestrzeniach dzięki zwartemu kształtowi i odchylnemu przyłączu sprężonego powietrza
- Perfekcyjna poręczność dzięki połączeniu dużej siły i małego korpusu
- Przelącznik motylkowy do łatwej zmiany kierunku bez potrzeby uchwycenia dłonią
- Całkowicie zabudowana głowica zapobiega przedostawianiu się do środka wirów itp.
- Niski poziom vibracji
- Obroty w prawo/lewo: 3-biegowa praca (prawy/lewy) do ograniczania mocy przy wrażliwych złączach skręcanych

6.3 1/4"

NOWOŚĆ!



Podziałka 1:1

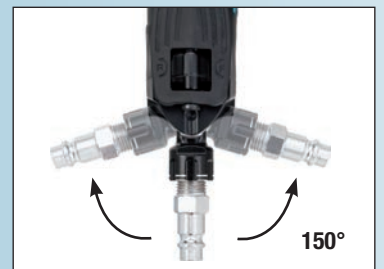

12,91(6) 7,2

6.3 1/4"

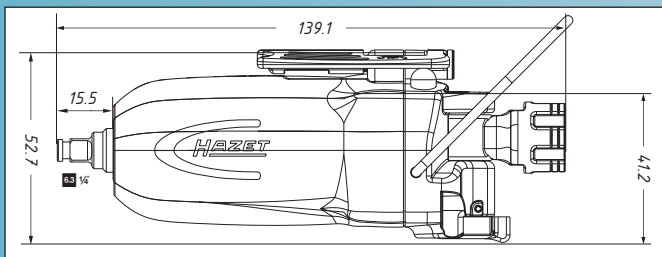

HAZET No.	mm	max. Nm	1/min.	kg	l/min.	bar	Ø mm	dB(A)	dB(W)	m/s ²
9010 T	6.3 1/4"	108	12000	0.55	59	6.3	10	LpA 98	LpW 109	6.74

Objaśnienia piktogramów

	Wysokowydajny kółkowy mechanizm udarowy		Maks. prędkość obr./min		Ciśnienie robocze		Przyspieszenie wibracyjne
	Napęd wyjściowy		Masa (netto) [bez końcówek]		Poziom ciśnienia akustycznego (Lp A)		Uchwyt izolowany termicznie
	Gwint przyłącza sprężonego powietrza		Przewód ciśnieniowy		Poziom mocy akustycznej (Lp W)		Liczba części w zestawie/ asortyment
	Maksymalny moment przy odkręcaniu		Zużycie powietrza				



9010 TB

EAN-No. 4000896203604

6.3 1/4"

NOWOŚĆ!

Wkrętarka udarowa do bitów

- Niezwykle mocna i poręczna wkrętarka udarowa do bitów o momencie przy odkręcaniu 108 Nm
- Do szybkiej pracy w ograniczonych przestrzeniach dzięki zwartemu kształtowi i odchylnemu przyłączu sprężonego powietrza
- Perfekcyjna poręczność dzięki połączeniu dużej siły i małego korpusu
- Przelącznik motylkowy do łatwej zmiany kierunku bez potrzeby uchwycenia dłonią
- Całkowicie zabudowana głowica zapobiega przedostawaniu się do środka wiórów itp.
- Niski poziom vibracji
- Obrotów w prawo/lewo: 3-biegowa praca (prawy/lewy) do ograniczania mocy przy wrażliwych złączach skręcanych

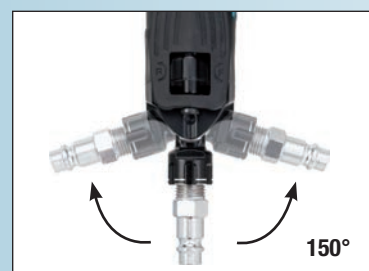

Podziałka 1:1

12,91(±) 7,2

6.3 1/4"

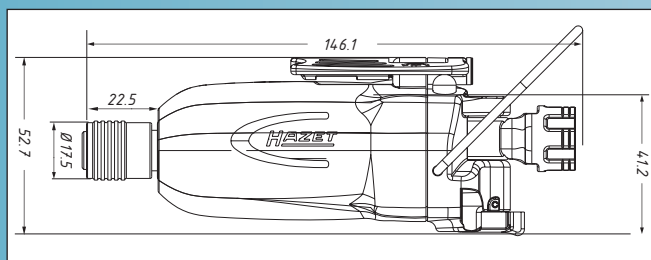

HAZET No.	mm	max. Nm	1/min.	kg	l/min.	bar	Ø mm	dB(A)	dB(W)	m/s ²
9010 TB	6.3	108	12000	0.55	59	6.3	10	LpA 97.9	LpW 109	6.44



9212-3

EAN-No. 4000896203444

Akumulatorowy klucz udarowy

- Wysoka efektywność dzięki silnikowi bezszczotkowemu
- Do prac bez możliwości zewnętrznego zasilania
- 18 V, 4 Ah, akumulator litowo-jonowy
- Do wyboru trzy poziomy mocy do dokręcania dynamometrycznego
- 1. bieg: ok. 80 Nm przy 600 obr./min przy ~1700 uderzeniach na minutę
- 2. bieg: ok. 300 Nm przy 1400 obr./min przy ~2500 uderzeniach na minutę
- 3. bieg: ok. 500 Nm przy 2000 obr./min przy ~3400 uderzeniach na minutę
- Akumulator litowo-jonowy cechuje się znacznie mniejszym wyladowaniem samoistnym (tylko 2%) niż standardowe akumulatory niklowo-metalowo-wodorowe (15–25%)
- Natężenie prądu bez obciążenia: 5,5 A
- Akumulator zapasowy: 9212-04
- Czas ładowania 75 min

12⁵ 1/2

12⁵ 1/2

3

NOWOŚĆ!

Maksymalny moment przy odkręcaniu 700 Nm



Z przesuwnym przyciskiem zmiany kierunku pracy prawo/lewo

Z podświetleniem obszaru roboczego już przed ruchem członu napędzanego

Nastawiane poziomy momentu obrotowego



Wskaźnik stanu naładowania

Klips do mocowania na pasku



Czy wiesz, że...

Akumulatory litowo-jonowe:

- Wykazują brak efektu pamięci
- Składają się z ogniw po 3,6 V
- Po pełnym naładowaniu dysponują większym napięciem niż 3,6 V, tzn. 5 ogniw po 3,6 V = 18 V — lecz po pełnym naładowaniu możliwe jest uzyskanie napięcia szczytowego do 20 V
- Uwaga: chcąc uzyskać długą żywotność akumulatorów, należy składować je w stanie naładowanym od 50 do 80%
- Cechują się energią o gęstości dwukrotnie większej niż np. akumulatory niklowo-kadmowe
- Dysponują niemal trzykrotnie wyższym napięciem znamionowym niż akumulatory niklowo-metalowo-wodorowe

HAZET No.	mm	max. Nm	1/min.	kg	dB(A)	dB(W)	
9212-3	12 ⁵ 1/2	700	2000	2,5	LpA 99,4	LpW 110,4	M 16

HAZET No.	Opis	Nr EAN 4000896+
9212-04	Pojedynczy akumulator, litowo-jonowy 4 Ah ~ 18 V	205035





9000-040

EAN-No. 4000896195350

Przegub obrotowy z bezstopniowym reduktorem przepływu powietrza

- Bezpieczne rozłączenie i łączenie (niezamierzone rozłączenie jest wykluczone)
- Bez ryzyka zranienia w wyniku uderzenia uwolnionym węzłem
- Złączka bezpieczna powoduje całkowitą redukcję ciśnienia w przyłączy przed odłączeniem
- Obsługa jedną ręką
- Przegub z możliwością obrotu o 360° w 2 osiach
- Regulacja przepływu sprężonego powietrza za pomocą pokrętki nastawnego



9000-041

EAN-No. 4000896204441

12⁵ 1/2

NOWOŚĆ!

Przegub obrotowy

- Przegub obrotowy sprężonego z możliwością obrotu 360°
- Bez ryzyka zranienia w wyniku uderzenia uwolnionym węzłem



Obrót 360° w 2 osiach



2162 M

EAN-No. 4000896185634

Minipraska smarowa

- Do precyzyjnego smarowania mechanizmów uderowych, wrzecion itd.
- Wytwarza ciśnienie do 1000 psi / 69 bar
- Do napełniania smarem luzem
- Długość: 145 mm
- \varnothing 0,28 kg



9300 N-60

EAN-No. 4000896203406

NOWOŚĆ!

Smar wysokowydajny

- Optymalny do zastosowania z minipraską smarową 2162 M



9400-100

EAN-No. 4000896191390

Specjalny olej do narzędzi pneumatycznych

- Bezsilikonowy
- Przedłuża żywotność i funkcjonalność
- Zmniejsza zużycie silników pneumatycznych



Made in Germany

9400-1000

EAN-No. 4000896191406

Specjalny olej do narzędzi pneumatycznych

- Bezsilikonowy
- Przedłuża żywotność i funkcjonalność
- Zmniejsza zużycie silników pneumatycznych



Made in Germany



1979 N-8

EAN-No. 4000896203321

Składana lampa LED

- Wysokiej jakości tworzywo sztuczne ABS z gumowaną powierzchnią
- Rozkładany, obracany o 360° hak mocujący (strona tylna)
- Elastyczny, obracany o 360° pałak uchwyty na obudowie, z możliwością zablokowania w 8 położeniach
- Bardzo silny magnes mocujący na dolnej stronie obudowy
- Dodatkowe ucho do mocowania taśmy do noszenia na ręce
- 3-stopniowa funkcja przełączania 100% / 50% / WYŁ.
- Wbudowany na stałe pakiet akumulatorów litowo-jonowych 3,7 V, 1550 mAh
- Wskaźnik kontroli ładowania z diodą LED (czerwona/zielona)
- Wraz z kablem do ładowania USB/micro USB
- Możliwość ładowania za pośrednictwem standardowego zasilacza USB 5 V maks. 1 A (dostawa bez zasilacza USB)
- \approx 185 g

**Ulepszone wykonanie:
ok. 30% jaśniejsze światło
ok. 30% dłuższa żywotność**



Wyjątkowo mocny magnes



Wraz z paskiem do noszenia na ręce

NOWOŚĆ!



1979 N-35

EAN-No. 4000896201631

NOWOŚĆ!

Latarka czołowa LED

- Wysoka wygoda użytkowania
- 2 poziomy jasności: 20% i 100%
- Głowica latarki, możliwość wychylenia
- Idealnie nadaje się do rekreacji i sportów ekstremalnych
- Żarówka: 5 W CREE LED
- \approx 120 g

Zasobnik baterii umieszczony z tyłu, co zapobiega przecięciu głowy



Z czerwonym światłem tylnym



Nakierowywanie bezstopniowe z soczewką precyzyjną





615-S10x12

EAN-No. 4000896203505

NOWOŚĆ!

Klucz do turbosprężarki doładowującej (12-kątny)

- **Możliwość pracy w stanie zabudowanym**
- Do bezpiecznego obsługiwanie połączeń śrubowych drążka stabilizatora (luzowanie — regulacja — dokręcanie) przy demontażu i montażu zaworu spustowego turbosprężarki wraz z czujnikiem pozycji do nastawnika ciśnienia doładowania dla turbosprężarki napędzanej spalinami
- Do stosowania w połączeniu z kluczem nasadowym HAZET 2561-10
- Do silników Common Rail 2,0 l (4-cylindrowe silniki wysokoprężne)
- **VW** Golf rok prod. 2009 →, Golf Plus rok prod. 2009 →, Eos rok prod. 2006 →, Jetta rok prod. 2006 →, Passat rok prod. 2006 →, Passat CC rok prod. 2009 →,
- Beetle od roku prod. 2011, Scirocco rok prod. 2009 →, Tiguan rok prod. 2008 →, Transporter od roku prod. 2010 →
- **AUDI** A3 rok prod. 2004 → TT rok prod. 2008–2014,
- **SEAT** Altea od roku prod. 2006, Leon rok prod. 2006–2012, Toledo rok prod. 2006–2009,
- **SKODA** Octavia rok prod. 2006–2013, Suberb rok prod. 2009–2015, Yeti od roku prod. 2009

Kody silników:

CAAA-CAAB-CAAD-CAAE-CCHB-CAAC-CFFD-CBDC-CLCA-CLJA-CBAA-CFFA-CJAA-CBAB-CTHC-CFFB-CFJA-CBBB-CBAC-CFGA-CRBC-CRLB-CBBA-CBDA-CBDA-CEGA-BKP-BMA-BMR-BKD-AZV

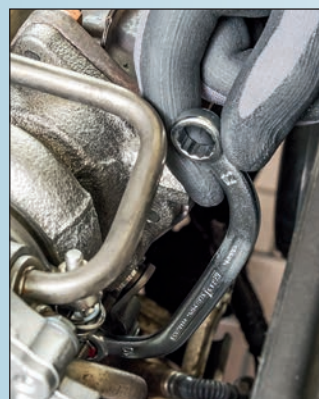

Made in Germany

s12 mm

s10 mm

2561-10

EAN-No. 4000896203512

6.3 1/4"

NOWOŚĆ!

Klucz nasadowy do turbosprężarki (12-kątny)

- **Możliwość pracy w stanie zabudowanym**
- Do bezpiecznego obsługiwanie połączeń śrubowych drążka stabilizatora (luzowanie — regulacja — dokręcanie) przy demontażu i montażu zaworu upustowego turbosprężarki wraz z czujnikiem pozycji do nastawnika ciśnienia doładowania dla turbosprężarki napędzanej spalinami
- Do stosowania w połączeniu z kluczem oczkowym dwustronnym HAZET 615-S10x12
- Do silników Common Rail 2,0 l (4-cylindrowe silniki wysokoprężne)
- **VW** Golf rok prod. 2009 →, Golf Plus rok prod. 2009 →, Eos rok prod. 2006 →, Jetta rok prod. 2006 →, Passat rok prod. 2006 → Passat CC rok prod. 2009 →, Beetle od roku prod. 2011, Scirocco rok prod. 2009 →, Tiguan rok prod. 2008 →, Transporter od roku prod. 2010 →
- **AUDI** A3 rok prod. 2004 → TT rok prod. 2008–2014
- **SEAT** Altea od roku prod. 2006, Leon rok prod. 2006–2012, Toledo 2006–2009
- **SKODA** Octavia rok prod. 2006–2013, Suberb rok prod. 2009–2015, Yeti od roku prod. 2009

Kody silników:

CAAA-CAAB-CAAD-CAAE-CCHB-CAAC-CFFD-CBDC-CLCA-CLJA-CBAA-CFFA-CJAA-CBAB-CTHC-CFFB-CFJA-CBBB-CBAC-CFGA-CRBC-CRLB-CBBA-CBDA-CBDA-CEGA-BKP-BMA-BMR-BKD-AZV



Made in Germany

20 lat współpracy i partnerstwa!





1849-12

EAN-No. 4000896204342

Ściągacz świcowych cewek zapłonowych

- Do demontażu świcowych cewek zapłonowych przy silnikach 1,0 I / 1,0 I TSI / TFSI - 1,2 I TSI - 1,4 I TSI / TFSI - 2,0 I GTI
- VW Up od roku prod. 2011, Polo od roku prod. 2012, Golf od roku prod. 2013, Beetle od roku prod. 2014, Caddy od roku prod. 2015, Passat od roku prod. 2014, Tiguan od roku prod. 2015, Touran od roku prod. 2015, Sharan od roku prod. 2015
- AUDI A1 od roku prod. 2012, A3 od roku prod. 2013
- SEAT Mii od roku prod. 2011, Ibiza od roku prod. 2013, Leon od roku prod. 2013
- SKODA Citigo od roku prod. 2011, Fabia od roku prod. 2014, Octavia od roku prod. 2013

- Kody silników:
CJZB-CJZA-CBZBCJZD-CYVB-CTHD-CTHA-CZCA-CZDB-CZDA-CMBA-CPVB-CPVA-CPCB-CHPA-CPTA-CAXA-CAVA-CAPB-CAVD-CXSA-CDGA-CXEA-CTHD-CXSB-CMBA-CKMA-CAVE-CHHB-CHHA-CCZB-CPGA-CHZB-CHYB-CHYA-CHZB

Made in Germany

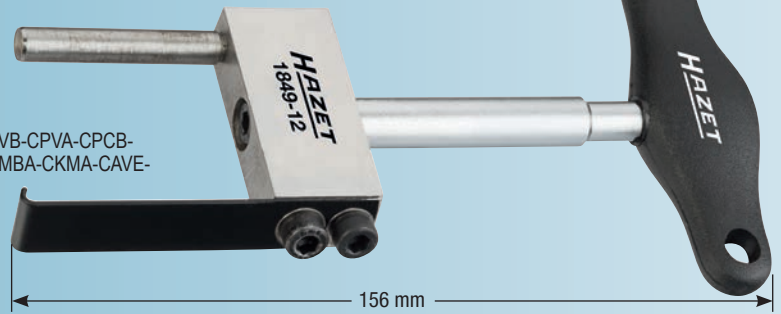

4501-2

EAN-No. 4000896203499

Szczypce do szybkozłączy przewodów paliwowych

- Do obsługi szybkozłączy na przewodach paliwowych (otwieranie i zamykanie)
- Np. do MERCEDES-BENZ, VW-AUDI, FIAT, OPEL, CITROEN
- Zastosowanie przy wymianie filtrów paliwa lub przy pracach konserwacyjnych przy silniku
- Wersja prosta

Made in Germany



4550-5

EAN-No. 4000896149582

Klucz do przewodów wtryskowych otwarty, s 14 mm (12-kątny)

- Do obsługi złączy śrubowych przewodów wtryskowych w samochodach FIAT, CITROEN, PEUGEOT, RENAULT i IVECO w modelach z silnikami Common-Rail oraz do złączy śrubowych przewodów wtryskowych np. w samochodach BMW, MERCEDES-BENZ, VW
- Dokręcanie śrub z regulacją momentu obrotowego zgodnie z danymi producenta za pomocą kluczy dynamometrycznych firmy HAZET
- Do przewodów wtryskowych s 14 np. w silnikach BMW i VW
- Wersja długa

Made in Germany



20 lat współpracy i partnerstwa!





4800-24

EAN-No. 4000896203864

Adapter do chłodnic

- Gwint dokładnie dostosowany do otworu zbiornika wyrównawczego
- Opcja rozszerzenia asortymentu
- Do BMW: serii 1 (E87/F20), serii 2 (F22), 3-ci (F30), serii 3 GT (F34), serii 4 (F07), serii 5 rok prod. 6/2003 → (E60/F12), serii 6 rok prod. 2004 → (E63/F12), serii 7 (E65/F01), X1 (E84), X3 rok prod. 2010 → (F25), X4 rok prod. 2013 → (F26), X5 rok prod. 2013 → (F15), X6 (E71), Z4 rok prod. 2013 → (E89)
- Z nypem do szybkozłączy, do przyłączania np. pompy do sprawdzania układu chłodzenia HAZET 4800-1 lub urządzenia do podciśnieniowego napełniania układu chłodzenia HAZET 4801-1

Made in Germany



NOWOŚĆ!

2756-T60

EAN-No. 4000896204243

Klucz nasadowy trzpieniowy Torx® do wałów Cardana

- Grot z powłoką CVD-TIN zapewniającą bardzo wysoką przyczepność i wytrzymałość na ścieranie
- Do obsługi złączy śrubowych wałów Cardana na przekładni MERCEDES-BENZ GLC (X253) od roku prod. 2015, GLC Coupé (C253) od roku prod. 2016 z 4Matic
- Długość grotu klucza jest dokładnie dostosowana do istniejącego pola manewru, dzięki czemu złącze śrubowe ma prostą linię, a klucz nie opiera się na kołnierzu wału Cardana

Made in Germany



T60

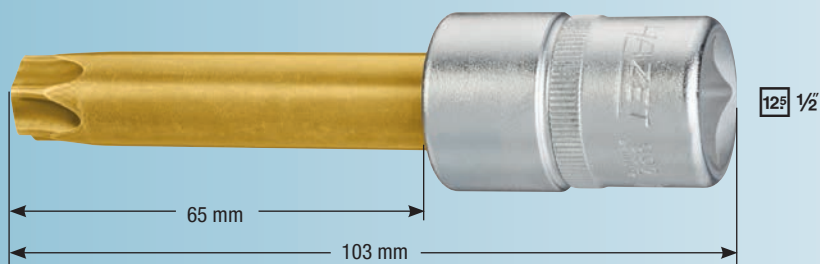

12 5/8

TiN

NOWOŚĆ!

880 G-Z

Przegubowy klucz nasadowy do przekładni (12-kątny)

- Obsługa złączy śrubowego przekładni (śruby z łbem 12-kątnym) w samochodach AUDI rok prod. 2008 → np. A4, A5, A6, A7, A8, Q5, Q7
- Do stosowania we wszystkich trudno dostępnych miejscach i w celu ominięcia elementów przeszkadzających

10 3/8



880 G-Z16

Made in Germany



880 G-Z18

Made in Germany



10 3/8

NOWOŚĆ!

HAZET No.	S mm	Nr EAN 4000896+
880 G-Z16	16	203734
880 G-Z18	18	203529

20 lat współpracy i partnerstwa!





669/12

EAN-No. 4000896204298

6.3 1/4" 6.3 1/4" 12



Uniwersalny zestaw narzędzi — system kontroli ciśnienia w oponach

- Zestaw narzędzi do wszystkich dostępnych na rynku popularnych złączy śrubowych zaworów i czujników ciśnienia, jak również do czujników ciśnienia VDO(*)-REDI z korpusem gumowym
- Umożliwia wkręcanie oraz wykręcanie wkładów zaworów w kołach WSZYSTKICH MAREK POJAZDÓW
- Prosty i fachowy montaż złączy śrubowych czujnika i zaworu 0,1–9 Nm (przestrzegać danych producenta) na każdej feldzie
- Również przy momentach obrotowych dokręcania > 8 Nm, tak jak w przypadku **RENAULT** Megane II, Scenic II, Scenic II Restyle,
- **JEEP** Grand Cherokee, **HYUNDAI** i20 i30, **KIA** Cee'd SW, Pro Cee'd, Soul 1,6 CVVT
- Precyzyjne pozycjonowanie wszystkich aktualnych czujników ciśnienia VDO(*) REDI dla modeli **BMW**, **CHEVROLET**, **CITROEN**, **DACIA**, **FORD**, **HYUNDAI**, **JEEP**, **KIA**, **LEXUS**, **MERCEDES-BENZ**, **MINI**, **MITSUBISHI**, **NISSAN**, **OPEL**, **PEUGEOT**, **RENAULT**, **SMART**, **SUZUKI**, **TOYOTA** i **Volvo**
- Bardzo łatwa obsługa, bardzo szybki montaż, tylko kilka sekund na jeden czujnik
- Napęd wyjściowy: 6.3 1/4" 6.3 1/4"



1/3			
-----	--	--	--

(*) VDO jest zarejestrowaną marką firmy Continental Automotive GmbH

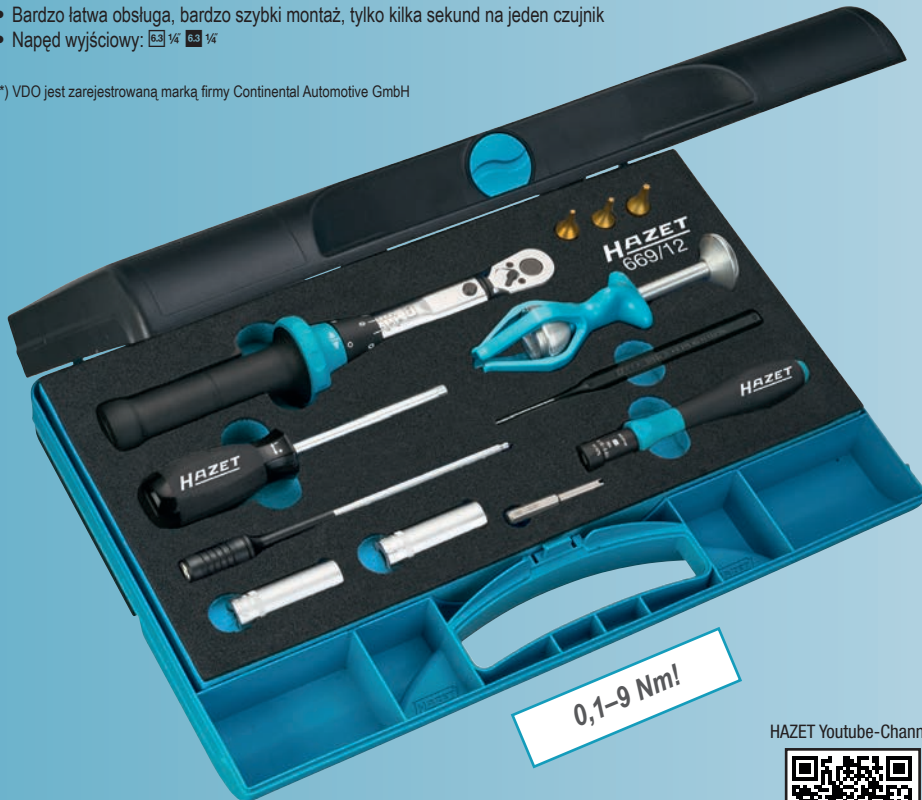

HAZET Youtube-Channel



RDKS



REDI



- 668-1
- 6001-0.6/3
- 850 Lg
- 8502
- 5107-2 CT
- 666-6
- 748B-2

Made in Germany

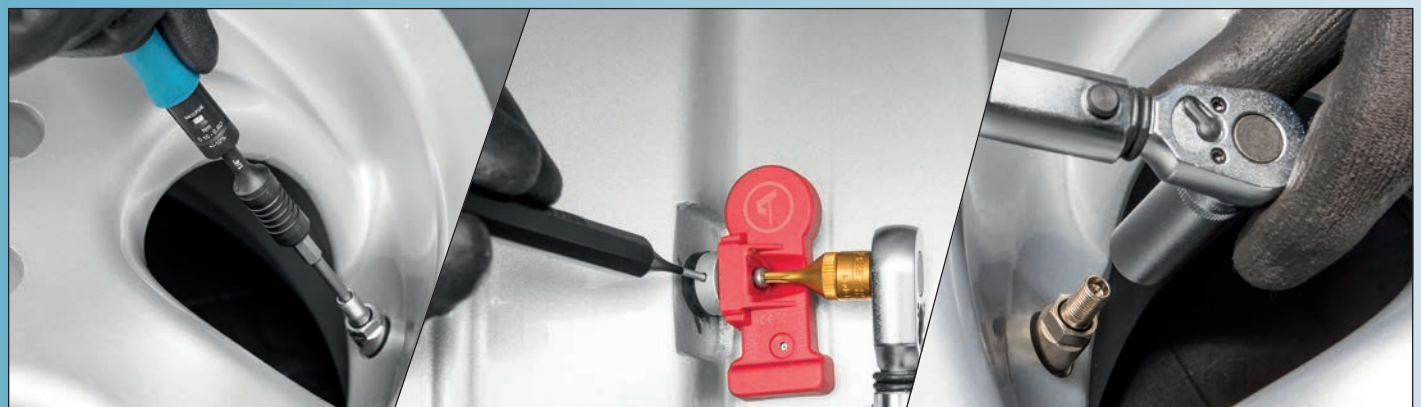

20 lat współpracy i partnerstwa!



**904 SLg-19**

EAN-No. 4000896203710

12⁵ 1/2

NOWOŚĆ!

Klucz nasadowy udarowy, bardzo długa wersja

- Do zapewnienia bezpiecznego odstępu od błotnika przy końcowym dociąganiu śrub za pomocą klucza dynamometrycznego firmy HAZET
- Szczególnie przydatny przy demontażu i montażu kół na pojazdach typu SUV, takich jak np. **PORSCHE** Cayenne, Macan; **AUDI** Q7, Q5; **VW** Touareg
- Z tulejką z tworzywa sztucznego (obrotową) na zewnątrz do ochrony felgi
- Z wkładką z tworzywa sztucznego do ochrony powierzchni śrub do kół

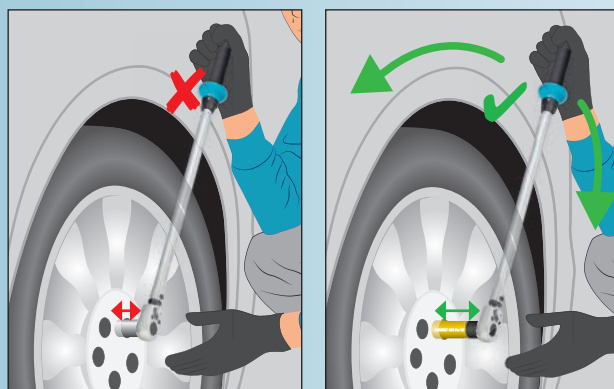

Made in Germany

2598-1

EAN-No. 4000896204144

NOWOŚĆ!

Narzędzie do klamki drzwi bocznych

- Uruchomienie haka ryglującego przy demontażu/montażu klamki drzwi bocznych
- Demontaż i montaż obudowy zamka bębnowego (klamka drzwi bocznych) w drzwiach bez zamka bębnowego (uruchomienie trudno dostępnego haka ryglującego pokrywę łożyska)
- Np. do **VW** Passat rok prod. 2005 →, Tiguan rok prod. 2008 →, Golf 6 rok prod. 2008 →, Golf 7 rok prod. 2012 →, Amarok rok prod. 2010 →, Beetle rok prod. 2011 →
- Do montażu zamka drzwiowego **VW** Fox rok prod. 2005 →

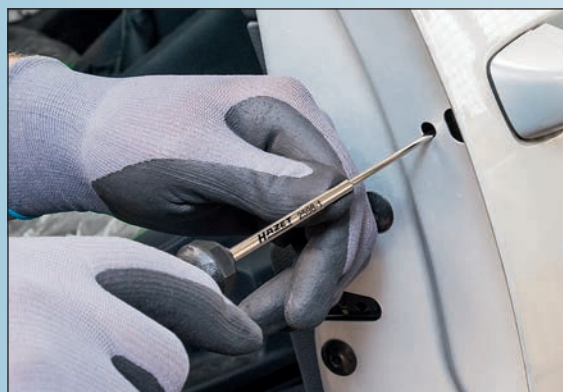

Made in Germany

20 lat współpracy i partnerstwa!





4550-21

EAN-No. 4000896204137

12⁵ 1/2



Klucz do przewodów wtryskowych w pojazdach użytkowych

- Specjalne wykonanie klucza nasadowego zapewnia fachowe uchwycenie złącza śrubowego przewodu wtryskowego
- Otwarty podwójny 6-kątny klucz nasadowy s 21 mm
- Do obsługi nakrętki nasadowej na przewodzie wysokiego ciśnienia na zaworze wtryskowym — system wtryskowy Common Rail silników DAF Euro 6 MX11/ MX13 np. w pojazdach. DAF XF, CF
- Wymagany przez producenta moment obrotowy dokręcania można osiągnąć przez zastosowanie klucza dynamometrycznego firmy HAZET (przestrzegać danych producenta)

Made in Germany

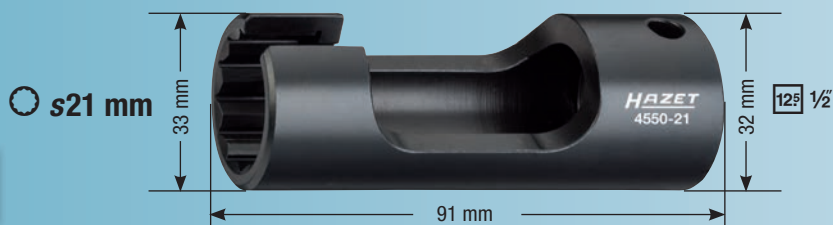

2169-9

EAN-No. 4000896116690

12⁵ 1/2



Klucz do filtrów oleju w pojazdach użytkowych

- Do obsługi filtrów oleju np. w pojazdach MANN oraz MAHLE/ KNECHT
- Np. do: Volvo, SCANIA, RENAULT, MAN, IVECO, FIAT, FODEN, IRISBUS, ASTRA, CATERPILLAR, LIEBHERR, JOHN DEERE, KOMATSU, FAUN, MITSUBISHI
- Zalecany przez producenta pojazdu moment obrotowy można bezpiecznie osiągnąć np. za pomocą klucza dynamometrycznego firmy HAZET (Uwaga: przestrzegać wartości momentu obrotowego dokręcania podanej przez producenta)
- Napęd: 6-kąt zewnętrzny s 24 mm / 12⁵ 1/2
- Napęd wyjściowy: s 105 mm profil 15-kątny



Do ponad 1600 zastosowań!

Made in Germany

20 lat współpracy i partnerstwa!





2171-8 LG

EAN-No. 4000896203703

Klucz łańcuchowy do filtra oleju w pojazdach użytkowych, otwarty

- Otwarcie klucza łańcuchowego do filtra oleju umożliwia zastosowanie również w miejscach, w których rodzaj konstrukcji warunkuje nieomal ich nieosiągalność
- Zakres mocowania 50–150 mm
- Do obsługi kartuszy w osuszaczu powietrza
- Do odkręcania filtrów oleju

Made in Germany

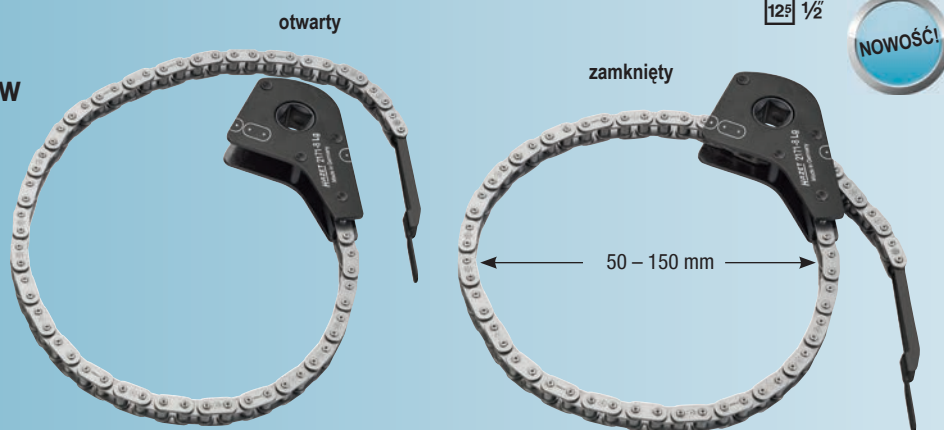

4800-25

EAN-No. 4000896203857

Adapter chłodnicy w pojazdach użytkowych

- Wyposażony w kątowne przyłącze węży, szczególnie nadaje się do ograniczonych przestrzeni
- Gwint dokładnie dostosowany do otworu zbiornika wyrównawczego
- Np. do busów MAN, takich jak Lions Coach, Lions Star, Lions Comfort
- Ze złączem sprzęgającym do połączenia z szybkozłączem pompy układu chłodzenia firmy HAZET 4800-1 lub urządzeniem podciśnieniowego do napełniania układu chłodzenia firmy HAZET 4802-1
- Opcja rozszerzenia asortymentu



Made in Germany



NOWOŚĆ!

20 lat współpracy i partnerstwa!





668-2

EAN-No. 4000896204830

Narzędzie montażowe czujnika Conti Pressure Check (CPC) w pojazdach użytkowych

- Bardzo łatwa obsługa, bardzo szybki montaż, tylko kilka sekund na jeden czujnik
- Do szybkiej, precyzyjnej i przede wszystkim nieniszczącej pracy przy ciężarówkach, busach, pojazdach budowlanych i maszynach rolniczych
- Dokładne pozycjonowanie czujnika w korpusie gumowym
- Jeżeli konieczna jest wymiana opony z powodu uszkodzeń lub zużycia, do nowej opony kleja się tylko nowy, niedrogi korpus gumowy. Wartościowy, posiadany już czujnik jest stosowany ponownie przy użyciu narzędzia do czujników o nr art. HAZET 668-2

Montaż czujnika w 5 sekund!

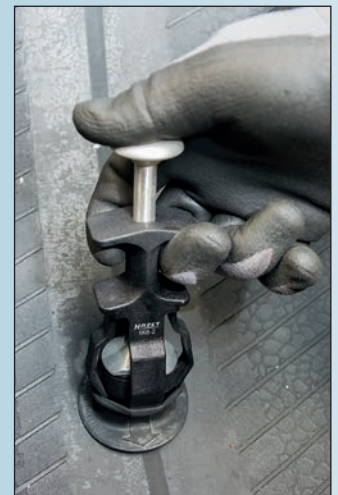

Made in Germany

20 lat współpracy i partnerstwa!





2872 SZ

Pojazdy użytkowe 20 3/4" klucz oczkowo-udarowy (12-kątny) z 2 powierzchniami czołowymi

- Profil 12-kątny umożliwia nasadzenie również na trudno dostępne złącza śrubowe
- Klucz z uchwytem 20 3/4" do fachuwego dociągania śrub według danych producenta za pomocą klucza dynamometrycznego firmy HAZET
- Powierzchnia klucza z naniesionym wzorem do obliczania prawidłowej długości efektywnej



s 24 mm
 s 26 mm

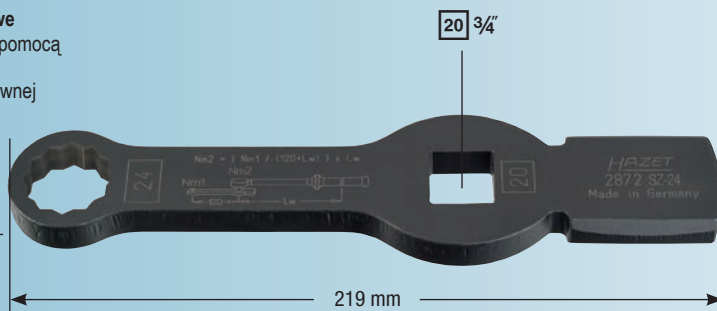

HAZET No.		Nr EAN 4000896+	
2872 SZ-24	Do obsługi złącza śrubowego zacisku w hamulcu tarczowym, np. w zacisku hamulca tarczowego SAF	204175	
2872 SZ-26	Do obsługi złącza śrubowego zacisku w hamulcu tarczowym, np. w zacisku hamulca tarczowego DAF XF95/ XF105/ XF	203727	

Made in Germany

4937-85

EAN-No. 4000896204267

Klucz nasadowy do nakrętek osi do pojazdów użytkowych 6-kątny s 85 mm

- Wysoka dokładność pasowania
- Powierzchnie równoległe do idealnego połączenia dociskowego na nakrętkach osi
- Wersja mocna: wysoka stabilność (kształtu), również przy bardzo wysokich momentach luzowania lub dokręcenia
- Do obsługi nakrętek osi, np. na osiach naczep i przyczep w pojazdach SAF
- Przy naprawach i pracach konserwacyjnych
- Napęd: 6-kątny s 36 mm
- Napęd wyjściowy: s 85 mm

s 85 mm



Made in Germany



4670-9/5

EAN-No. 4000896205042

Zestaw odblokowujący do pojazdów użytkowych

- Zapewnia nieniszczące odblokowanie styków powszechnie stosowanych w pojazdach użytkowych
- Do nieniszczącego odblokowania płaskich oraz okrągłych zestyków wtykowych
- Łatwe, bezproblemowe i profesjonalnie usuwanie usterek spowodowanych błędnymi połączeniami
- Z wysuwanymi osłonami zabezpieczającymi grot i chroniącymi przed obrażeniami
- Jakość producenta — Made in Germany

5



Made in Germany

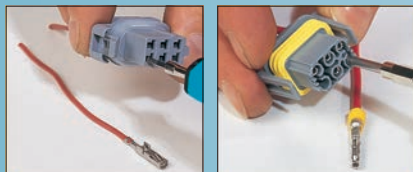

20 lat współpracy i partnerstwa!





5122 CT/5N

EAN-No. 4000896204328

Kompletny zestaw do profesjonalnej wymiany opon

- Zawiera klucz dynamometryczny, klucz udarowy, miskę magnetyczną i 2 klucze nasadowe
- Możliwy do zastosowania na większości popularnych felg

Zawartość:

- 1 Klucz dynamometryczny 5122-2CT, 40-200 Nm, 1/2", dokładność ± 4% wartości podziałki (w kierunku działania oznaczonym strzałką), z numerem seryjnym i certyfikatem
- 2 1/2" klucze nasadowe do kluczy udarowych 903SLg, wykonanie w wersji długiej, S 17, 19 mm
Z obrotową tuleją z tworzywa sztucznego na zewnątrz (wymieniana) do ochrony felg przy osadzaniu śrub do kół
- 1 1/2" klucz udarowy 9012M, wersja bardzo krótka, moment luzowania maks.: 1100 Nm
- 1 Nasadka magnesowa Ø 150 mm

JUMBOX 5.0

5



NOWOŚĆ!

Twój przedstawiciel HAZET

HAZET No.	■	↻ maks.	↻	⚖	🚛	👂	👉
	mm	Nm	1/min	kg	l/min	dB(A)	m/s ²
9012 M	1/2"	1100	10000	1,2	127	LpA 97	9,57

Zmiany techniczne i błędy zastrzeżone, zdjęcia mogą nieznacznie odbiegać od oryginału i dlatego są niewiążące! © Copyright 2016 by HAZET.

K161Z-DE/XX/EUR 106.16/80. 3K/MD

20 lat współpracy i partnerstwa!

