

+++ NEW +++ NEW +++

EXACT
PRÄZISIONSWERKZEUGE

WIERTARKA ZE STOPĄ MAGNETYCZNĄ

ZALETY

- **BARDZO WYTRZYMAŁA OBUDOWA Z TWORZYWA SZTUCZNEGO**
- **SILNIK O WYSOKIEJ WYDAJNOŚCI**
- **PRZEKŁADNIA**
Precyzyjnie hartowane koła zębate.
- **ERGONOMICZNY UCHWYT**
Dla łatwego przenoszenia
- **NADAJĄCA SIĘ DO PRAC LEWĄ I PRAWĄ RĘKĄ**
Możliwość montażu pokrętki posuwu po drugiej stronie
- **ZINTEGROWANA ELEKTRONIKA**
Odporna na wahania napięcia i inne czynniki zakłócające

MADE IN GERMANY



Nr.art. 80100



ZESTAW GRATIS:

Zestaw wiertel rdzeniowych HSS z powłoką TiAlN

Ø 12 / 14 / 16 / 18 / 20 / 22

Głębokość wiercenia 30 mm

Nr.art. 33211

+++ NEW +++ NEW +++

EXACT
PRÄZISIONSWERKZEUGE

WIERTARKA ZE STOPĄ MAGNETYCZNĄ

DANE TECHNICZNE

Siła mocowania magnetycznego	10 000 N
Całkowity pobór mocy	1 120 Watt
Prędkość obrotowa pod obciążeniem	450 obr/mi
Wysokość	413 – 548 mm
Skok roboczy	135.0 mm
Wymiary stopy magnetycznej	160.0 x 80.0 mm
Waga	13 kg
Uchwyt do wiertel koronowych	Typ Weldon
Uchwyt wiertarski	1.0 – 13.0 mm

Zakres wiercenia:

Wiertło kręte DIN 338	max.Ø 10.0 mm
Wiertło kręte DIN 1897	max.Ø 13.0 mm
Wiertło koronowe	do 35.0 mm
Napięcie	230 V
Zdodne z:	VDE, CEE



AKCESORIA

- Walizka plastikowa
- 1 Uchwyt wiertarski 1,0 - 13,0 mm
- 1 Adapter do uchwytu wiertarskiego
- 1 Pojemnik na środek chłodzący
- 1 Klucz imbusowy
- 1 Pas mocujący
- 1 Instrukcja obsługi
- 1 sztyf centrujący

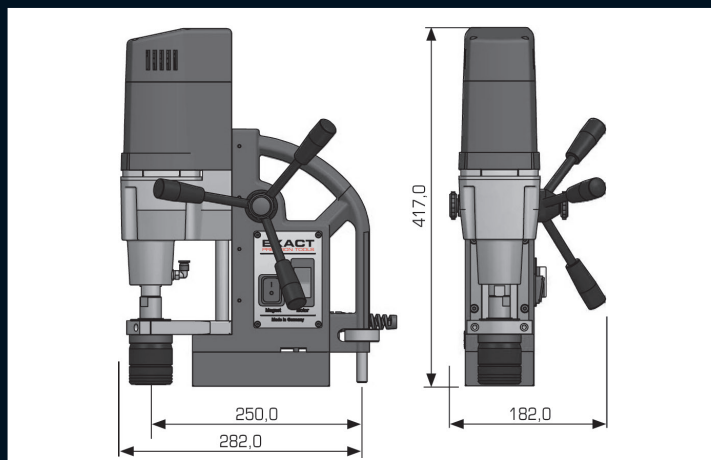

Exact Group Sp. z o.o. | 30-552 Kraków | ul. Wielicka 44c | www.exactpolska.pl | info@exactpolska.pl

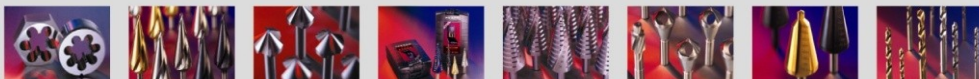

PILNKI OBROTOWE HM



Informacje techniczne

Pilniki obrotowe z wysokowydajnych gatunków węglików spiekanych HM, o wysokiej odporności na obciążenia dynamiczne i dużej stabilności krawędzi skrawających.

Zastosowanie:

Do gratowania, usuwania zadziorów, oczyszczania spoin i obróbki powierzchni.

Przeznaczenie

Do stali wysokostopowych, niskostopowych, stali nierdzewnych, żeliwa, stali hartowanych, stali ulepszanych cieplnie

**for
professional
use**

Nazwa	Nr.art	Opak.	Cena netto
Komplet pilników obrotowych HM	72206	1	189,00
Skład zestawu:			
PILNIK OBROT.ZYA 12 mm FormA +	72245	1	
PILNIK OBROT. WRC Form C 12 mm	72275	1	
PILNIK OBROT. KUD Form D 12 mm	72305	1	
PILNIK OBROT.RBF Form F 12 mm	72355	1	
PILNIK OBROT.SKM Form M 12 mm	72495	1	

Oferta ważna od 07.11.2014 do 19.12.2014

Więcej informacji u Doradców Technicznych i Dystrybutorów

Exact Group Sp. z o.o.
ul. Wielicka 44c
30-552 Kraków

tel./fax.: + 48 12 256 04 70
e-mail: info@exactpolska.pl

www.exactpolska.pl

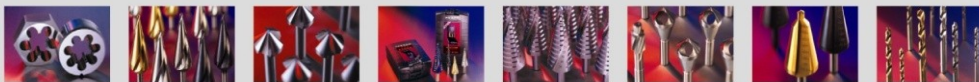

GWINTOWNIKI RĘCZNE DIN 352 DIN 352 HSS/ HSS-E



EXACT
PRÄZISIONSWERKZEUGE

GWINTOWNIKI HSS

Cena

10004	GWINTOWNIKI R DIN352 HSS M3 KPL.3	18,19
10008	GWINTOWNIKI R DIN352 HSS M4 KPL.3	18,19
10012	GWINTOWNIKI R DIN352 HSS M5 KPL.3	19,39
10016	GWINTOWNIKI R DIN352 HSS M6 KPL.3	20,42
10020	GWINTOWNIKI R DIN352 HSS M8 KPL.3	24,24
10024	GWINTOWNIKI R DIN352 HSS M10 KPL.3	33,59
10028	GWINTOWNIKI R DIN352 HSS M12 KPL.3	45,18
10032	GWINTOWNIKI R DIN352 HSS M14 KPL.3	63,13
10036	GWINTOWNIKI R DIN352 HSS M16 KPL.3	75,45
10040	GWINTOWNIKI R DIN352 HSS M18 KPL.3	105,09
10044	GWINTOWNIKI R DIN352 HSS M20 KPL.3	119,41
10048	GWINTOWNIKI R DIN352 HSS M22 KPL.3	137,27
10052	GWINTOWNIKI R DIN352 HSS M24 KPL.3	155,11
10056	GWINTOWNIKI R DIN352 HSS M27 KPL.3	255,84
10060	GWINTOWNIKI R DIN352 HSS M30 KPL.3	312,56

EXACT
PRÄZISIONSWERKZEUGE

GWINTOWNIKI HSS-E

Cena

00354	GWINTOWNIKI R DIN 352 HSS-E M3	26,45
00358	GWINTOWNIKI R DIN 352 HSS-E M4	27,54
00362	GWINTOWNIKI R DIN 352 HSS-E M5	34,12
00366	GWINTOWNIKI R DIN 352 HSS-E M6	35,08
00370	GWINTOWNIKI R DIN 352 HSS-E M8	47,55
00374	GWINTOWNIKI R DIN 352 HSS-E M10	64,95
00378	GWINTOWNIKI R DIN 352 HSS-E M12	74,54
00382	GWINTOWNIKI R DIN 352 HSS-E M14	102,90
00386	GWINTOWNIKI R DIN 352 HSS-E M16	140,62
00390	GWINTOWNIKI R DIN 352 HSS-E M18	143,56
00394	GWINTOWNIKI R DIN 352 HSS-E M20	360,61

NARZYNKA DIN 223 = EN 22568 HSS/ HSS-E



EXACT
PRÄZISIONSWERKZEUGE

NARZYNKI HSS

Cena

10401	NARZYNKA DIN 223 HSS M3 SA	13,48
10402	NARZYNKA DIN 223 HSS M4 SA	12,71
10403	NARZYNKA DIN 223 HSS M5 SA	13,00
10404	NARZYNKA DIN 223 HSS M6 SA	13,00
10405	NARZYNKA DIN 223 HSS M8 SA	14,65
10406	NARZYNKA DIN 223 HSS M10 SA	18,72
10407	NARZYNKA DIN 223 HSS M12 SA	23,86
10408	NARZYNKA DIN 223 HSS M14 SA	23,86
10409	NARZYNKA DIN 223 HSS M16 SA	42,87
10410	NARZYNKA DIN 223 HSS M18 SA	42,87
10411	NARZYNKA DIN 223 HSS M20 SA	42,87
10412	NARZYNKA DIN 223 HSS M22 SA	81,09
10413	NARZYNKA DIN 223 HSS M24 SA	81,09
10414	NARZYNKA DIN 223 HSS M27 SA	125,42
10415	NARZYNKA DIN 223 HSS M30 SA	130,76

EXACT
PRÄZISIONSWERKZEUGE

NARZYNKI HSS-E

Cena

03801	NARZYNKA DIN223 HSSE M3 VA-INOX	41,16
03802	NARZYNKA DIN223 HSSE M4 VA-INOX	42,84
03803	NARZYNKA DIN223 HSSE M5 VA-INOX	33,85
03804	NARZYNKA DIN223 HSSE M6 VA-INOX	37,67
03805	NARZYNKA DIN223 HSSE M8 VA-INOX	44,99
03806	NARZYNKA DIN223 HSSE M10 VA-INOX	45,87
03807	NARZYNKA DIN223 HSSE M12 VA-INOX	46,49
03808	NARZYNKA DIN223 HSSE M14 VA-INOX	55,79
03809	NARZYNKA DIN223 HSSE M16 VA-INOX	78,02
03810	NARZYNKA DIN223 HSSE M18 VA-INOX	88,30
03811	NARZYNKA DIN223 HSSE M20 VA-INOX	92,31

Oferta ważna od 20.10.2014 do 30.11.2014

Więcej informacji u Doradców Technicznych i Dystrybutorów

Exact Group Sp. z o.o.
ul. Wielicka 44c
30-552 Kraków

tel./fax.: + 48 12 256 04 70
e-mail: info@exactpolska.pl

www.exactpolska.pl

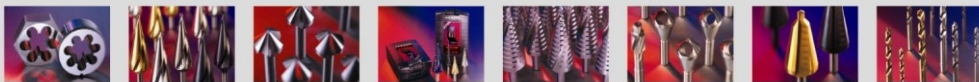

GWINTOWNIKI MASZYNOWE DIN 371 / 376 HSS-E VAP



**HSS-E
VAP**

	GWINTOWNIKI HSS-E VAP FORM B	Cena
42291	GWINTOWNIK DIN 371B HSS-E M3 VA BLUE	28,18
42292	GWINTOWNIK DIN 371B HSS-E M4 VA BLUE	28,53
42293	GWINTOWNIK DIN 371B HSS-E M5 VA BLUE	32,41
42294	GWINTOWNIK DIN 371B HSS-E M6 VA BLUE	32,41
42295	GWINTOWNIK DIN 371B HSS-E M8 VA BLUE	38,31
42296	GWINTOWNIK DIN 371B HSS-E M10 VA BLUE	50,10
42297	GWINTOWNIK DIN 376B HSS-E M12 VA BLUE	67,13
42298	GWINTOWNIK DIN 376B HSS-E M14 VA BLUE	88,62
42299	GWINTOWNIK DIN 376B HSS-E M16 VA BLUE	102,64
42300	GWINTOWNIK DIN 376B HSS-E M18 VA BLUE	136,43
42301	GWINTOWNIK DIN 376B HSS-E M20 VA BLUE	150,65
42302	GWINTOWNIK DIN 376B HSS-E M22 VA BLUE	186,49
42303	GWINTOWNIK DIN 376B HSS-E M24 VA BLUE	198,33

Informacje techniczne

HSS-E = stal szybko tnąca klasy E
Forma B = 5 zwojów z nakrojem
o krawędzi śrubowej
35° RSP = 2 zwoje
DIN 371/376 – do gwintów metrycznych
ISO-DIN 13, Tolerancja 6H

Proces waporyzacji czyli odparowywania
zapobiega powstawaniu zgrzewów na
zimno chroniąc przed uszkodzeniem
wykonywanych gwintów.

GWINTOWNIKI RĘCZNE DIN 352 HSS-E VAP

**HSS-E
VAP**

	GWINTOWNIKI HSS-E VAP FORM B	Cena
00304	GWINTOWNIKI DIN 352 HSS-E KPL.3 M3 VA	53,42
00308	GWINTOWNIKI DIN 352 HSS-E KPL.3 M4 VA	57,82
00312	GWINTOWNIKI DIN 352 HSS-E KPL.3 M5 VA	59,44
00316	GWINTOWNIKI DIN 352 HSS-E KPL.3 M6 VA	62,28
00320	GWINTOWNIKI DIN 352 HSS-E KPL.3 M8 VA	71,83
00324	GWINTOWNIKI DIN 352 HSS-E KPL.3 M10 VA	90,94
00328	GWINTOWNIKI DIN 352 HSS-E KPL.3 M12 VA	119,52
00332	GWINTOWNIKI DIN 352 HSS-E KPL.3 M14 VA	181,93
00336	GWINTOWNIKI DIN 352 HSS-E KPL.3 M16 VA	166,03
00340	GWINTOWNIKI DIN 352 HSS-E KPL.3 M18 VA	194,58
00344	GWINTOWNIKI DIN 352 HSS-E KPL.3 M20 VA	220,82



Zalecane stosowanie emulsji lub oleju do wiercenia

Oferta ważna od 20.10.2014 do 30.11.2014

Więcej informacji u Doradców Technicznych i Dystrybutorów

Exact Group Sp. z o.o.
ul. Wielicka 44c
30-552 Kraków

tel./fax.: + 48 12 256 04 70
e-mail: info@exactpolska.pl

www.exactpolska.pl

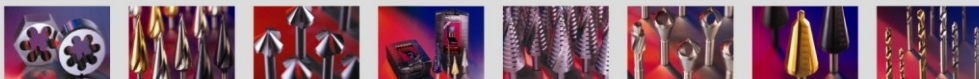

GWINTOWNIKI MASZYNOWE DIN 371 / 376 HSS-E TIN

TIN**GWINTOWNIKI HSS-E TiN F-B****Cena**

02321	GWINTOWNIK DIN 371B CO M3 TiN	28,18
02322	GWINTOWNIK DIN 371B CO M4 TiN	28,53
02323	GWINTOWNIK DIN 371B CO M5 TiN	32,41
02324	GWINTOWNIK DIN 371B CO M6 TiN	32,41
02325	GWINTOWNIK DIN 371B CO M8 TiN	38,31
02326	GWINTOWNIK DIN 371B CO M10 TiN	50,10
02327	GWINTOWNIK DIN 376B CO M12 TiN	67,13
02345	GWINTOWNIK DIN 376B CO M14 TiN	88,62
02346	GWINTOWNIK DIN 376B CO M16 TiN	102,64
02347	GWINTOWNIK DIN 376B CO M18 TiN	136,43
02348	GWINTOWNIK DIN 376B CO M20 TiN	150,65
02349	GWINTOWNIK DIN 376B CO M22 TiN	186,49
02350	GWINTOWNIK DIN 376B CO M24 TiN	198,33

Informacje techniczne

HSS-E = stal szybko tnąca klasy E

Forma B = 5 zwojów z nakrojem

o krawędzi śrubowej

35° RSP = 2 zwoje

DIN 371/376 – do gwintów metrycznych

ISO-DIN 13, Tolerancja 6H

Powłoka z azotku tytanu TiN

Twardość powierzchniowa ok. 2.500 HV

Grubość powłoki do 2 µm

Odporność temp. do 600° C

Zredukowane zgrzewanie na zimno

TIN**GWINTOWNIKI HSS-E TiN RSP 35°****Cena**

03671	GWINTOWNIK DIN 371C CO 35° RSPi M3 TiN	33,12
03672	GWINTOWNIK DIN 371C CO 35° RSPi M4 TiN	33,12
03673	GWINTOWNIK DIN 371C CO 35° RSPi M5 TiN	36,92
03674	GWINTOWNIK DIN 371C CO 35° RSPi M6 TiN	37,84
03675	GWINTOWNIK DIN 371C CO 35° RSPi M8 TiN	44,78
03676	GWINTOWNIK DIN 371C CO 35° RSPi M10 TiN	57,90
03677	GWINTOWNIK DIN 376C CO 35° RSPi M12 TiN	70,66
03660	GWINTOWNIK DIN 376 CO 35° RSPi M14 TiN	94,30
03661	GWINTOWNIK DIN 376 CO 35° RSPi M16 TiN	107,04
03662	GWINTOWNIK DIN 376 CO 35° RSPi M18 TiN	145,03
03663	GWINTOWNIK DIN 376 CO 35° RSPi M20 TiN	156,95
03664	GWINTOWNIK DIN 376 CO 35° RSPi M22 TiN	190,16
03665	GWINTOWNIK DIN 376 CO 35° RSPi M24 TiN	202,78

Zastosowanie

- Stal narzędziowa ≤ 1000N/mm²
- Stal hartowana ≤ 1000N/mm²
- Stale stopowe ≤ 1200N/mm²

**Zalecane stosowanie emulsji lub oleju do wiercenia****for
professional
use**

Oferta ważna od 20.10.2014 do 30.11.2014

Więcej informacji u Doradców Technicznych i DystrybutorówExact Group Sp. z o.o.
ul. Wielicka 44c
30-552 Krakówtel./fax.: + 48 12 256 04 70
e-mail: info@exactpolska.plwww.exactpolska.pl



ZESTAWY WIERTEŁ DO METALU DIN338

OFERTA



Nazwa	Nr.art	Cena
Komplet wiertel walcowanych 19 szt. Ø 1.0 – 10.0 x 0.5 mm	32001	39,-
Nazwa	Nr.art	Cena
Komplet wiertel walcowanych 25 szt. Ø 1.0 – 13.0 x 0.5 mm	32002	71,-



Nazwa	Nr.art	Cena
Komplet wiertel szlifowanych 19 szt. Ø 1.0 – 10.0 x 0.5 mm	32003	55,-
Nazwa	Nr.art	Cena
Komplet wiertel szlifowanych 25 szt. Ø 1.0 – 13.0 x 0.5 mm	32004	107,-

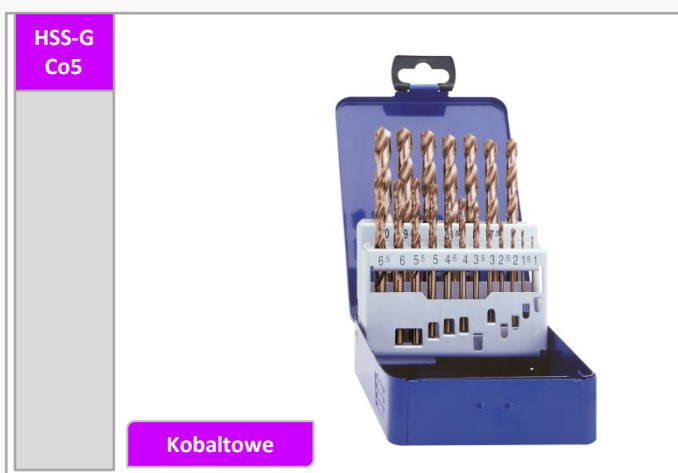

Nazwa	Nr.art	Cena
Komplet wiertel szlifowanych 19 szt. Ø 1.0 – 10.0 x 0.5 mm INOX	32005	129,-
Nazwa	Nr.art	Cena
Komplet wiertel szlifowanych 25 szt. Ø 1.0 – 13.0 x 0.5 mm INOX	32006	251,-

Podane ceny nie zawierają podatku VAT. Informacje zawarte w ulotce nie stanowią oferty w rozumieniu kodeksu cywilnego

Więcej informacji u Doradców Technicznych i Dystrybutorów





PASTA DO RĄK

PASTA DO MYCIA RĄK

HWP 1010

HANDWASCHPASTE

HAND CLEANING PASTE

Bezropuszczalnikowa pasta do mycia średnio i silnie zabrudzonych rąk.

Pasta myjąca nie zawierająca rozpuszczalników dla średnich i ciężkich zabrudzeń rąk takich jak oleje, smary, tusz, asfalt, olej napędowy, płyn hamulcowy, cement, rdza i inne uporczywe zabrudzenia. Szczególnie nadaje się do zastosowania w przemyśle motoryzacyjnym, budowlanym i obróbce metali.

Charakterystyka produktu.

Zalety produktu:

- nie zawiera rozpuszczalników
- stosowana na mokre (wilgotne) ręce
- konsystencja - pasty
- dodatkowe aktywne mikrogranulki PUR
- unosi się na wodzie
- dodatki pielęgnacyjne
- częste użytkowanie i pielęgnacja skóry
- zastosowanie konwencjonalne z wodą
- długa żywotność produktu
- usuwa szeroki zakres zabrudzeń
- nie zatyka rur odpływowych
- pielęgnuje i regeneruje skórę

Testowane dermatologicznie



Cena Promocyjna
78,00 PLN/szt.

Instrukcja stosowania

Niewielką ilością pasty natrzeć ręce, dodać trochę wody i energicznie natrzeć dłonie. Dokładnie spłukać i wysuszyć ręce. Pojemnik przechowywać dobrze zamknięty w chłodnym miejscu.

INFORMACJE TECHNICZNE:

Postać	plastyczna pasta
Kolor	beżowy
Zapach	cytrusowy
Wartość PH (20°C)	6.5
Gęstość	ok. 0,8 g/cm ³
Substancje do pielęgnacji skóry	olej słonecznikowy, witamina F
Nie zawiera silikonu	

Więcej informacji u Doradców Technicznych i Dystrybutorów

Exact Group Sp. z o.o.
ul. Wielicka 44c
30-552 Kraków

tel./fax.: + 48 12 256 04 70
e-mail: info@exactpolska.pl
www.exactpolska.pl